

HOW TO USE / 使い方 (脚の折りたたみ方)

1

テーブルを裏返して、
脚固定ネジを取り外して
ください。

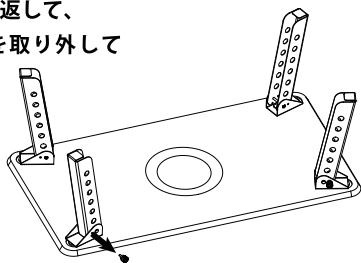

2

脚をゆっくりと
折りたたんでください。

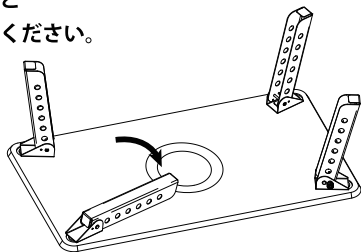

3

脚固定ネジで脚を固定して
ください。

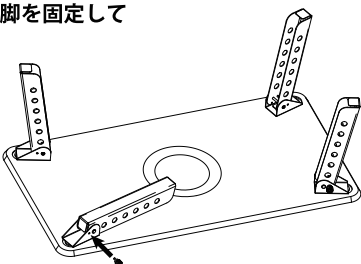

4

全ての脚を折りたたみ、
脚固定ネジで固定して
ください。

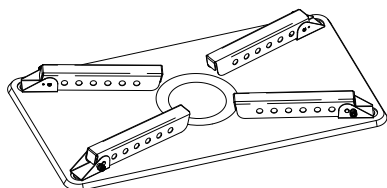

お願い

- ・テーブルを収納するときは、脚と天板の接触によるキズを防止するため、脚と天板裏との間に段ボールなどを挟むことをお奨めします。

CARE AND CLEANING / お手入れ

- ・汚れた場合は水を湿らせた布をかたく絞り、ふき取ってください。ふき取り後は十分に乾燥させてください。(ベンジン、シンナー、クレンザーなどでふかないでください。)

GEAR MISSION ローテーブル取扱説明書

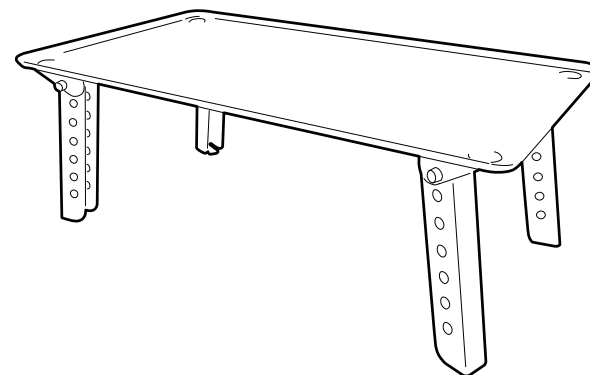

このたびはトヨタミ製品をお買い求めいただきまことにありがとうございます。製品を安全にご使用いただくために、この「取扱説明書」をお読みいただき、内容を理解していただいた上で、正しくお使いください。この「取扱説明書」は大切に保管しておいてください。

SETS INCLUDES / 梱包内容

セット内容

テーブル本体 × 1 脚固定ネジ × 4 滑り止め × 4

材質

天板・脚：鉄 脚の軸・トメワ：ステンレス 脚固定ネジ：鉄 / 樹脂
滑り止め：非移行性 EPDM ゴム

製品仕様

サイズ：W834×D445×H303(mm) 収納サイズ：W834×D445×H68(mm)
表面処理：粉体塗装 重量：5.4kg 耐荷重の目安(均一静荷重)：約 20kg

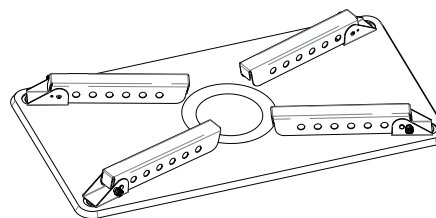

テーブル本体

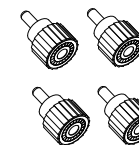

脚固定ネジ

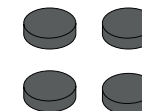

滑り止め

※開梱時はテーブル本体に
取り付けられています。



お客様相談窓口

0120-104-154

株式会社 トヨタミ

FAX からの場合 052-857-1220
受付時間：平日(月曜～金曜)：午前9時～午後5時
<土日祝は除く>

〒467-0855
名古屋市瑞穂区桃園町5番17号
<http://www.toyotomi.jp/>

NAME OF PART / 各部名称

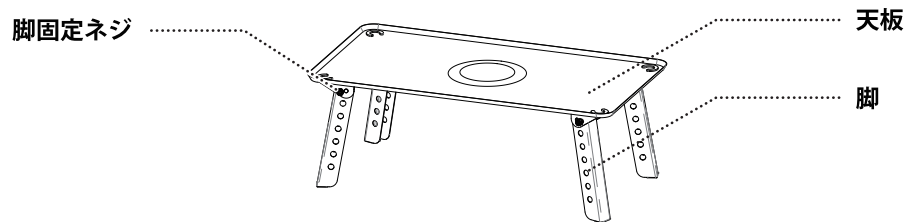

FOR YOUR SAFETY / 安全上の注意

- お使いになる人や他の人への危害と財産への損害を未然に防ぐために、必ずお守りいただくことを説明しています。



警告

誤った使いかたをしたときに、人が死亡または重傷を負う可能性が想定される内容を表示しています。

- テーブルの上に乳幼児や小さなお子様を寝かせたり、座らせたりするのは危険ですので、絶対におやめください。お子様だけで使用させないでください。
- テーブルの上に 20kg 以上のものを置かないでください。耐荷重の目安 (均一静荷重) : 約 20kg。変形・破損の原因及び、ものが落下してけがをするおそれがあります。20kg 以下であっても点加重がかかる物はせないでください。変形・破損の原因になります。
- テーブルの上に座ったり、手をついて体重をかける行為はしないでください。転倒や破損により、けがの原因になります。
- テーブルの上に熱いものを直接のせないでください。加熱された天板に触るとやけどのおそれがあります。
- 燃焼・発熱器具の周辺など熱気が当たる場所には設置しないでください。テーブルが熱くなり、触るとやけどのおそれがあります。
- ものをのせたままテーブルを移動しないでください。けがをする原因になります。
- 機能を損なったり、強度が低下しますので、改造して使用しないでください。思わぬ事故の原因になります。
- お子様には脚の開閉や持ち運びをさせないでください。けがをするおそれがあります。



注意

誤った使いかたをしたときに、人が軽傷を負う可能性や物的損傷の発生が想定される内容を表示しています。

- 傾斜した場所や不安定な場所での使用は、転倒やガタつきの原因になります。
- 水分が付いた状態で長時間放置しないでください。サビ発生の原因になります。
- 脚を開閉時、天板と脚のすき間に手を入れしないでください。指や手をはさみけがをするおそれがあります。
- 天板の端に体重をかけたり、重いものをのせないでください。
- テーブル表面のお手入れは、研磨剤の入ったクレンザーなどは使わないでください。塗装のはがれ、サビの原因になります。
- テーブルの脚に必ず滑り止めを貼りつけて使用してください。テーブルが滑り思わぬ事故のおそれがあります。床面やフローリング、畳などの上で使用する際は、傷をつけてしまう可能性がありますので、必ず敷物を併用してください。
- 確実に脚が脚固定ネジで固定されていることを確認してからご使用ください。
- 脚固定ネジがゆるんだまま使用しないでください。テーブルが転倒してけがをするおそれがあります。
- 脚の折りたたみはゆっくりと行ってください。勢いよく折りたたむと、天板の変形・塗装のはがれの原因になります。
- 卓上コンロなどの調理器具をのせるときは、天板中心にある凸部により傾かないように注意してください。コンロが傾いてやけど、けがのおそれがあります。

BEFORE USE / ご使用前に

滑り止めについて

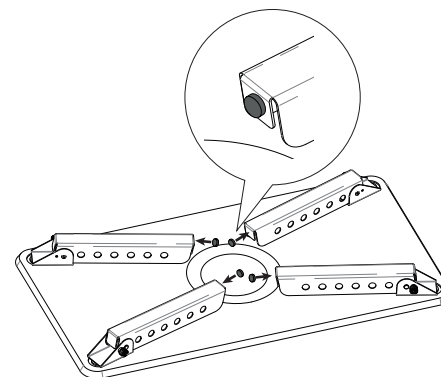

⚠ 注意

- ご使用する前に必ず滑り止めを貼ってください。
- 滑り止めを貼る前に、脚の設置面 (貼り面) のゴミや水分をふき取ってください。使用中にはがれて、床をキズつけるおそれがあります。
- 滑り止めを貼るときは、10℃以上の室温で作業をしてください。室温が低いと粘着力が弱くなる可能性があります。
- テーブルを裏返して、脚の設置面に滑り止めを貼ってください。
- 滑り止めは強粘着タイプのため、はがす際に糊残りや貼付面を痛めるおそれがあります。
- 非移行性のゴムを使用していますが、使用環境により、色移りする可能性があります。(ワックスや洗剤などはよくふき取って使用してください。)

HOW TO USE / 使い方 (脚の開き方)

1

テーブルを裏返して、脚固定ネジを取り外してください。

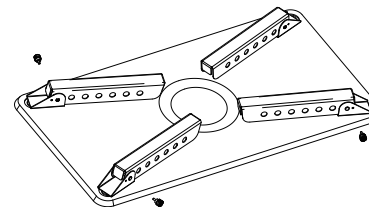

2

脚をゆっくりと開いてください。

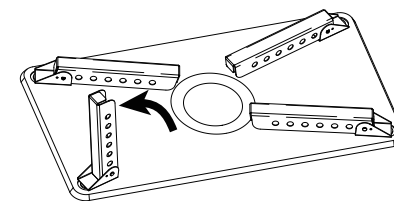

3

脚固定ネジで脚を固定してください。

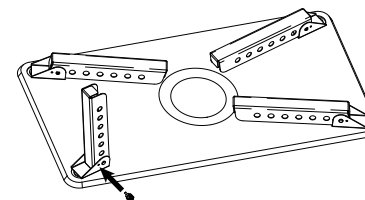

4

全ての脚を開き、脚固定ネジで固定してください。

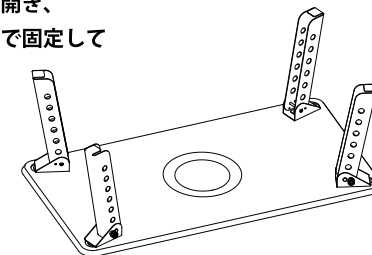

⚠ 注意

- 脚の開閉時、天板と脚のすき間に手を入れしないでください。指や手を挟みけがをするおそれがあります。